

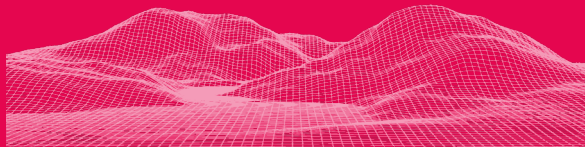

SONIC  
MIGHTY

14K

REVO



**Querido usuário,**

Obrigado por se juntar a nós. Leia atentamente o manual do Sonic Mighty 14K REVO e siga as instruções passo a passo para obter a melhor experiência de impressão.

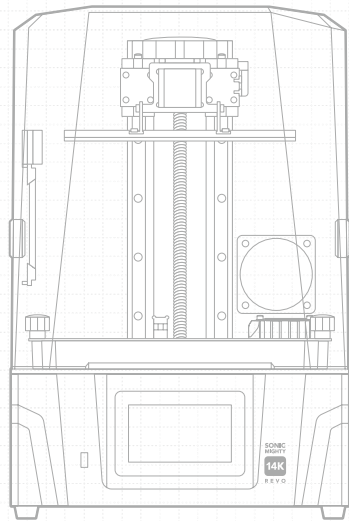



Escaneie esse QR Code para acessar os manuais da Sonic Mighty 16K REVO em outras línguas.

- 03 01 Introdução
- 05 02 Notas Importantes Antes de Iniciar
- 06 03 Prepare sua impressora 3D
- 09 04 Realize o Teste de Impressão
- 09 05 Conexão com a Internet
- 10 06 Transferência de Arquivos
- 11 07 Primeira Impressão Teste
- 12 08 Phrozen GO - Aplicativo de Controle Remoto

# 01 Introdução

## Partes da impressora

**PARTE.1**  
Plataforma de Impressão

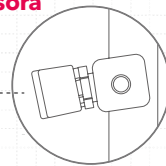

**PARTE.2**  
Luz Interna Ajustável

*A luz interna está programada para se desligar após 10 minutos de operação. Manter a luz acesa por muito tempo pode curar parcialmente a resina, potencialmente afetando a qualidade da impressão.*

**PARTE.3**  
Porta USB do Purificador de Ar

**PARTE.4**  
Tanque de Resina

**PARTE.5**  
Tela LCD

**PARTE.6**  
Porta USB

**PARTE.7**  
Painel Touch

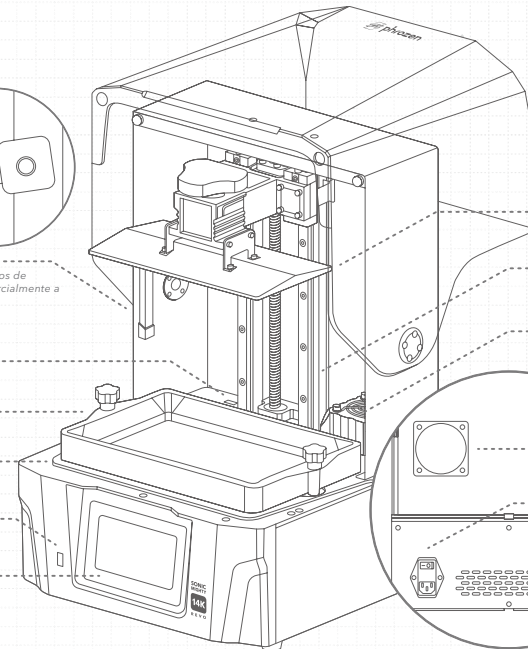

**PARTE.8**  
Tampa de Acrílico

**PARTE.9**  
Placa de Impressão

**PARTE.10**  
Eixo Z

**PARTE.11**  
Aquecedor

**PARTE.12**  
Saída de Exaustão

**PARTE.13**  
Interruptor de Energia  
Tomada de Energia

**PARTE.14**  
Bomba e Porta de Enchimento  
Porta de Reparo de Fábrica

## A caixa de ferramentas



Garantia



Cartão PIXUP



Cartão Presente Chitubox Pro



Luvas



Cabo AC Padrão 1,5m UE/EUA



Funil de Plástico



Espátula de Metal



Espátula de Plástico



Conjunto de Chaves Allen



Pendrive USB



Purificador de Ar

## Operação

Sistema	Phrozen OS
Operação	Painel Touchscreen de 5"
Software de Fatiamento	CHITUBOX V2.0
Conectividade	Entrada USB \ Ethernet \ Wifi
Memória	8GB

## Especificações da impressora

Tecnologia	Impressora 3D de resina - LCD
Fonte de Luz	Módulo LED de Projeção Linear
XY Resolução	16.8 x 24.8 microns
Espessura da Camada	0.01-0.30 mm
Velocidade de Impressão	450 Camadas/hr
Requisitos de energia	100-120V; 50-60Hz

## Especificações de hardware

Tamanho da impressora	35.3 x 34.5 x 51.7 cm
Volume de impressão	22.3 x 12.6 x 23.5 cm
Peso da impressora	18 kg

\*Todas as especificações foram testadas em laboratório. Observe que algumas especificações podem estar sujeitas a alterações sem aviso prévio.

## 02 Notas Importantes Antes de Iniciar

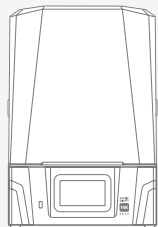

### Ambiente de impressão estável

Armazene sua impressora 3D em um ambiente seco e ventilado. Evite a exposição à luz solar direta. Certifique-se de colocar a impressora em uma superfície plana.

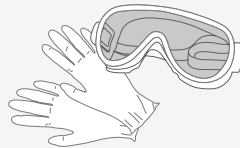

### Medidas protetoras

Ao imprimir e usar resina, certifique-se de usar luvas, máscaras, óculos de proteção e roupas de manga comprida.

### Manutenção

#### Limpe o eixo Z

Primeiro, limpe a seco o parafuso T do eixo Z. Em seguida, aplique uma fina camada de lubrificante geral sobre ele, para que ele gire suavemente.

#### Limpe a impressora 3D

Use álcool desinfetante e papel de seda para limpar cuidadosamente a impressora, a cuba de resina e a placa de construção.

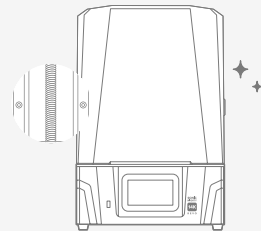

# 03 Prepare sua impressora 3D

## Configuração Inicial

Siga as instruções na tela para configurar sua impressora e garantir seu funcionamento:

- 1 Seleção de Idioma;
- 2 Nome da Impressora;
- 3 Conexão Wi-Fi;
- 4 Testes de LCD;
- 5 Nivelamento Automático;
- 6 Impressão de Teste.



## Nivelamento Automático

No lado esquerdo do menu, encontre “Ferramentas” > “Controle do Eixo Z” e toque em “Nivelamento Automático” no canto superior esquerdo. Siga as instruções na tela para realizar o “Nivelamento Automático”:

- 1 Remova o tanque de resina, instale a placa de construção e aperte o parafuso de aperto manual, e coloque uma folha de papel A4 sobre o LCD;
- 2 Espere que a placa suba até o topo e depois desça até o fundo após acionar os atuadores;
- 3 Siga a instrução para puxar o papel. A fricção deve ser igual nos quatro cantos. Você pode ajustar conforme necessário usando o Z-Offset se o papel estiver muito solto ou muito apertado;
- 4 Toque em “Próximo” para finalizar o Nivelamento Automático.

## Calibração do Eixo Z

No lado esquerdo do menu, encontre “Ferramentas” > “Controle do Eixo Z” > toque em “Nivelamento Automático” no canto superior esquerdo > escolha “Calibração do Eixo Z”. Siga as instruções na tela para realizar a “Calibração do Eixo Z”.

- 1 Remova o tanque de resina e coloque uma folha de papel A4 sobre o LCD;
- 2 Espere o Eixo Z subir até o topo;
- 3 Instale a placa de construção e aperte o parafuso de aperto manual. Ao mesmo tempo, afrouxe os quatro parafusos de calibração nas laterais da placa;
- 4 Espere a placa descer até o fundo e aperte os quatro parafusos na diagonal enquanto pressiona suavemente a placa;
- 5 A fricção deve ser igual nos quatro cantos ao puxar o papel. Use o Z-Offset para ajustar se o papel estiver muito apertado ou muito solto;
- 6 Toque em “Próximo” e espere a placa subir novamente ao topo para finalizar o processo de calibração.

- A Parafuso de Aperto Manual;
- B Parafusos de Calibração

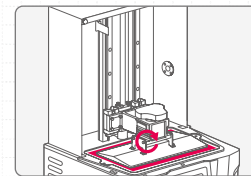
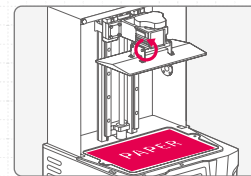
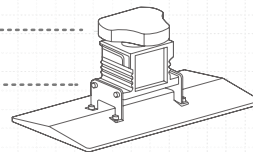

## Controle Deslizante do Eixo Z

Para usar essa função, certifique-se de “Mover o Eixo Z para o Topo” sempre que a impressora for reiniciada para registrar o ponto superior.

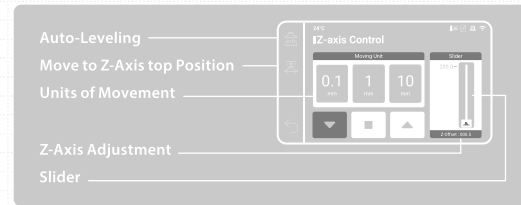

## Pré-Aquecimento

Ativar essa função fará com que o aquecedor seja ligado por um tempo determinado após a seleção do arquivo de impressão. Imprimir em uma temperatura estável é ideal aumentará a qualidade da impressão.

\*A impressão começará após o tempo de pré-aquecimento escolhido ser concluído.

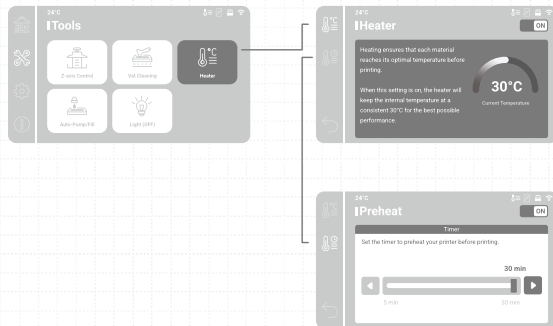

## Detecção de Resíduos

Ativar essa função fará com que a impressora monitore a presença de qualquer resíduo sólido entre o tanque de resina e a placa de construção ao descer pela primeira vez. A impressão será interrompida caso tal resíduo seja detectado.

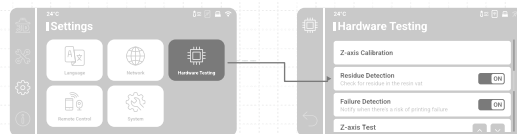

## Detecção de Falhas

Ativar essa função fará com que a impressora monitore o status de liberação da resina curada durante a impressão. Uma mensagem de aviso aparecerá na tela quando erros consecutivos de liberação forem detectados.

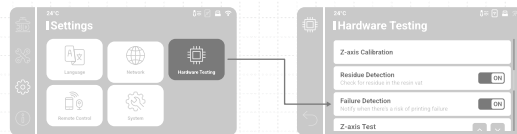

## 04 Realize o Teste de Impressão

- 1 Fornecemos os modelos 3D “Phrozen\_Test\_Rook” e “Phrozen\_XP\_Finder” e os arquivos de impressão no USB para teste de impressão; os arquivos editáveis STL e os arquivos de impressão CTB estão incluídos para ambos.
- 2 Os arquivos STL requerem o uso de software de fatiamento (como CHITUBOX) para convertê-los em arquivos CTB para impressão.
- 3 Se a resina Aqua-Gray 8K for usada, o arquivo de impressão CTB fornecido pode ser usado diretamente para imprimir.
- 4 Use um computador para importar seu arquivo STL para o software de corte, adicione a impressora “Sonic Mighty 8K” e defina os parâmetros de impressão de acordo com a resina usada.
- 5 Quando a configuração estiver concluída, divida o arquivo 3D e importe-o como um arquivo CTB e coloque-o na unidade USB, e a preparação do arquivo estará concluída.



Faça o download do CHITUBOX



Acesse aqui os parâmetros das resinas



Faça o download do Phrozen XP Finder

## 05 Conexão com a Internet

### Conexão à Rede Wi-Fi

- 1 Em “Configurações”, encontre “Rede” para conectar sua impressora a uma rede Wi-Fi;
- 2 Assim que a conexão for estabelecida, o endereço IP da impressora será exibido no topo da interface.

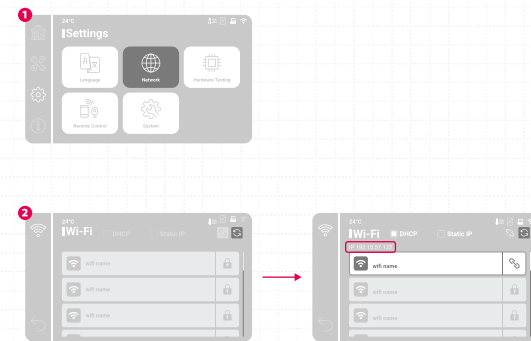

## 06 Transferência de Arquivos

Você pode usar um pendrive USB para importar arquivos para sua Sonic Mighty Revo e utilizar os 8 GB de armazenamento interno para guardar arquivos de impressão.

### Transferência de arquivos via USB

- 1 Após armazenar os arquivos .CTB ou .PRZ no USB, conecte-o à impressora;
- 2 Em "Impressão" > escolha "USB" > encontre o arquivo desejado > toque em "Imprimir".

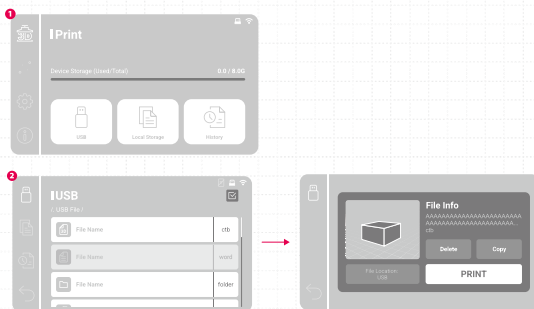

## Serviços de pós-venda e garantia

- A Phrozen oferece garantia de um ano para todas as peças, excluindo componentes consumíveis, como tela LCD e filme FEP.
- A tela LCD Sonic Mighty 14K REVO é coberta por uma garantia de 3 meses. Observe que esta garantia não cobre quaisquer danos causados por fatores humanos.
- Se você encontrar alguma dificuldade, por favor, entre em contato com nosso suporte técnico ou com nossa equipe de vendas.

Em caso de dúvidas, entre em contato com nosso suporte técnico!

[suporte@odontomega.com.br](mailto:suporte@odontomega.com.br)

## 07 Primeira Impressão Teste

Após realizar a Calibração do Eixo Z ou o Nivelamento Automático e o teste de LCD, você pode realizar sua primeira impressão de teste;

- 1 Aperte os parafusos do tanque de resina e da placa de construção. Certifique-se de que a placa de construção e o tanque de resina estejam limpos e livres de qualquer detrito;
- 2 Agite a garrafa de resina por 1 minuto. Despeje a resina no tanque sem exceder a marca máxima;

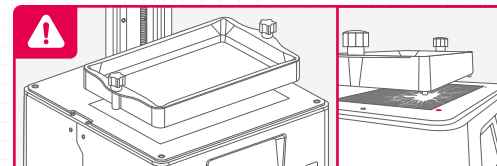

**AVISO:** Ao instalar a cuba de resina, certifique-se de que os parafusos inferiores da cuba de resina estejam perfeitamente alinhados com as ranhuras da plataforma, em seguida aperte os parafusos em ambos os lados. Preste atenção aos parafusos inferiores ao colocar o tanque de resina e **NÃO** danifique a tela LCD.

3 Insira o USB, encontre o arquivo de teste chamado "Phrozen\_XP\_Finder\_Mighty14KRevo\_AQ8K.ctb" e comece a imprimi-lo com a resina Aqua-Gray 8K;

4 Durante a impressão, mantenha a tampa fechada para evitar a exposição à luz, o que pode afetar suas impressões;

5 Assim que a impressão estiver concluída, remova cuidadosamente a placa de construção e use uma espátula de metal para remover sua impressão com cuidado;

6 Use álcool 95% sanitizante ou uma Estação de Lavagem para limpar os modelos impressos. Após secar completamente, faça a cura final dos modelos com uma Estação de Cura.

## 08 Phrozen GO - Aplicativo de Controle Remoto

O **Phrozen GO** é um aplicativo móvel projetado para usuários do Phrozen Sonic Mighty 14K REVO, para controlar remotamente sua impressora e verificar suas impressões onde quer que você esteja.

- Sistemas Operacionais suportados: Android, iOS;
- Firmware compatível: Sonic Mighty 14K REVO ou superior;
- Idioma do aplicativo: inglês, chinês simplificado, chinês tradicional;
- O download do aplicativo Phrozen GO é gratuito e requer uma conexão ativa com a Internet para funcionar.

### Importar arquivos por USB

- Controle remoto, pare suas impressões de longe.
- Capture seu processo de impressão diretamente do seu telefone.
- Conecte várias impressoras à sua conta Phrozen GO.
- Verifique seu histórico de impressão para referência futura.



### Download

O **Phrozen GO** é um aplicativo móvel projetado para usuários do Phrozen Sonic Mighty 16K REVO para controlar remotamente sua impressora e verificar suas impressões onde quer que você esteja.



Android



iOS

Atualize seu firmware Sonic Mighty 16K REVO para V1.3.6 ou superior. Verifique as instruções de atualização do firmware para obter mais informações.

Baixe o aplicativo **"Phrozen GO"** através da App Store ou Google Play e conclua o processo de registro.

### Configurações de conexão

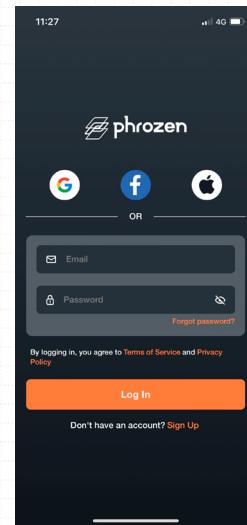

Conclua o processo de registro.

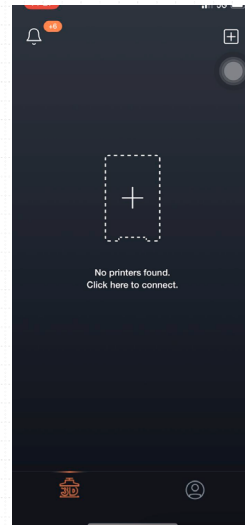

Toque em "Adicionar impressora" na tela principal para entrar na tela de digitalização.



No painel de toque da impressora 3D, toque em **"Configurações"** e escolha **"Controle Remoto"** para acessar o código QR da impressora 3D.



Digitalize o código QR fornecido na tela da impressora 3D para vincular sua conta e confirme a conexão na tela da impressora 3D.

## Adicionar impressoras

Para conectar várias impressoras, retorne à tela principal e clique em **"Adicionar impressora"** no canto superior direito. Repita a operação para digitalizar e vincular sua conta.

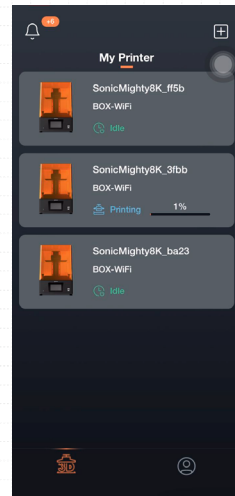

## Configurações de conexão

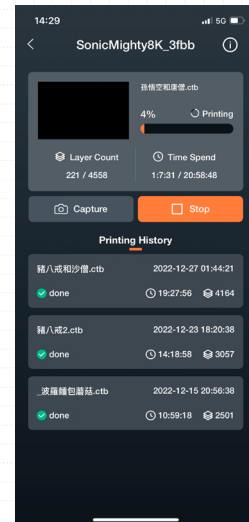

Escolha a impressora 3D que deseja verificar.

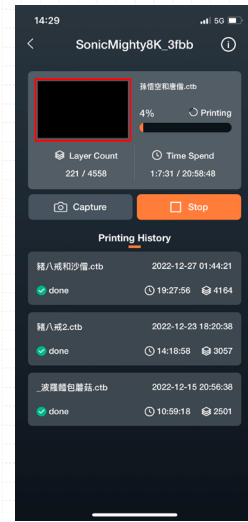

Toque em Capturar para tirar uma foto ou em Parar para encerrar a impressão atual.



## Dispositivos conectados

Para verificar os dispositivos aos quais você está conectado, abra o **Phrozen GO** e toque em Informações da impressora > **Código SN**.

Na sua impressora 3D, escolha **“Configurações”** > **“Sistema”** > **“Teste de hardware”** > **“Código SN”**. O dispositivo conectado e a impressora 3D exibirão o mesmo código SN.

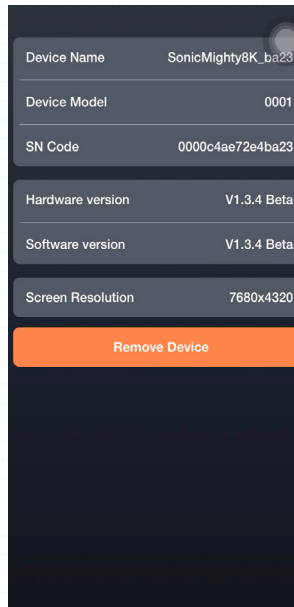
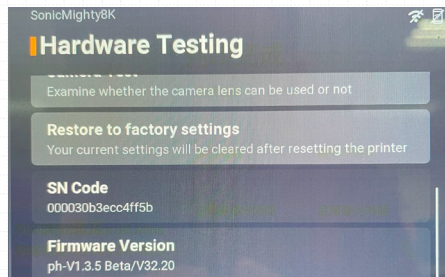

### IMPORTANTE:

Uma impressora 3D só pode ser vinculada a uma conta Phrozen GO por vez. Se você quiser usar a impressora 3D com uma conta diferente, primeiro desvincule a conta original antes de vinculá-la a outra conta.

## Desvinculação

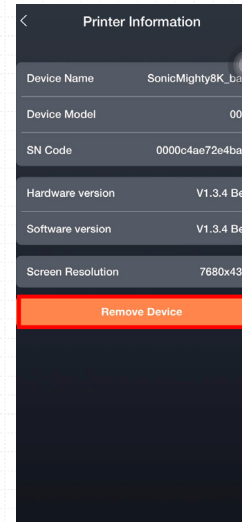
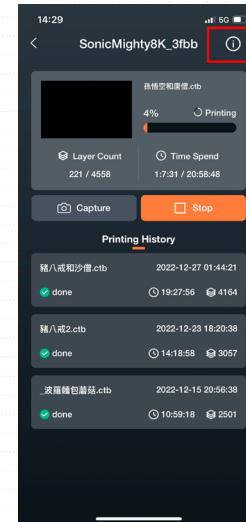

Para desvincular sua conta, escolha a impressora 3D da qual deseja desvincular em seu aplicativo Phrozen GO. Toque no canto superior direito para acessar as **informações da impressora** e escolha **Remove dispositivo**.

# Parabéns!

Você acabou de completar sua primeira corrida.  
Esperamos que você tenha tido uma ótima experiência!

Siga as contas de mídia social da Phrozen e assine nosso canal do YouTube para saber mais sobre dicas de impressão e compartilhar informações com a comunidade.



**Instagram**



**Facebook Clube  
Phrozen Brasil**



**YouTube  
Odontomega**